

ISTRUZIONI DI MONTAGGIO BR-LED 41 V2

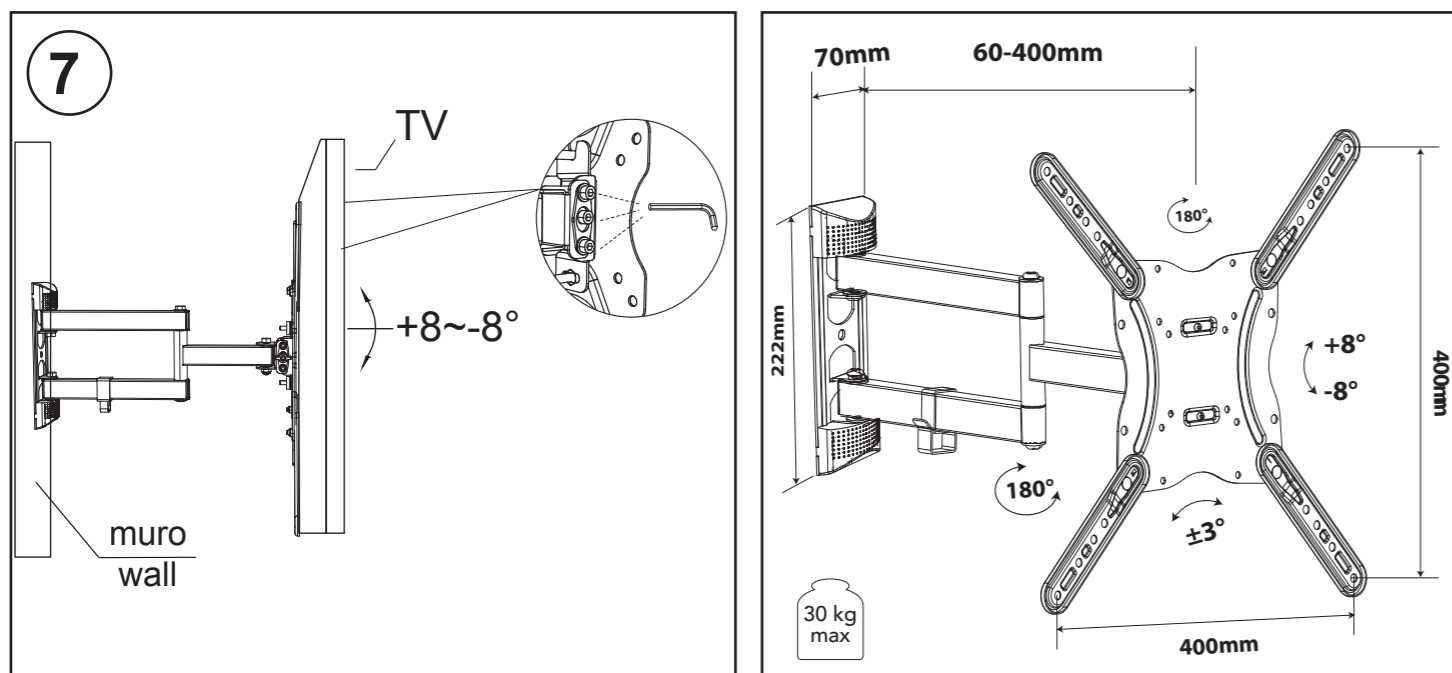
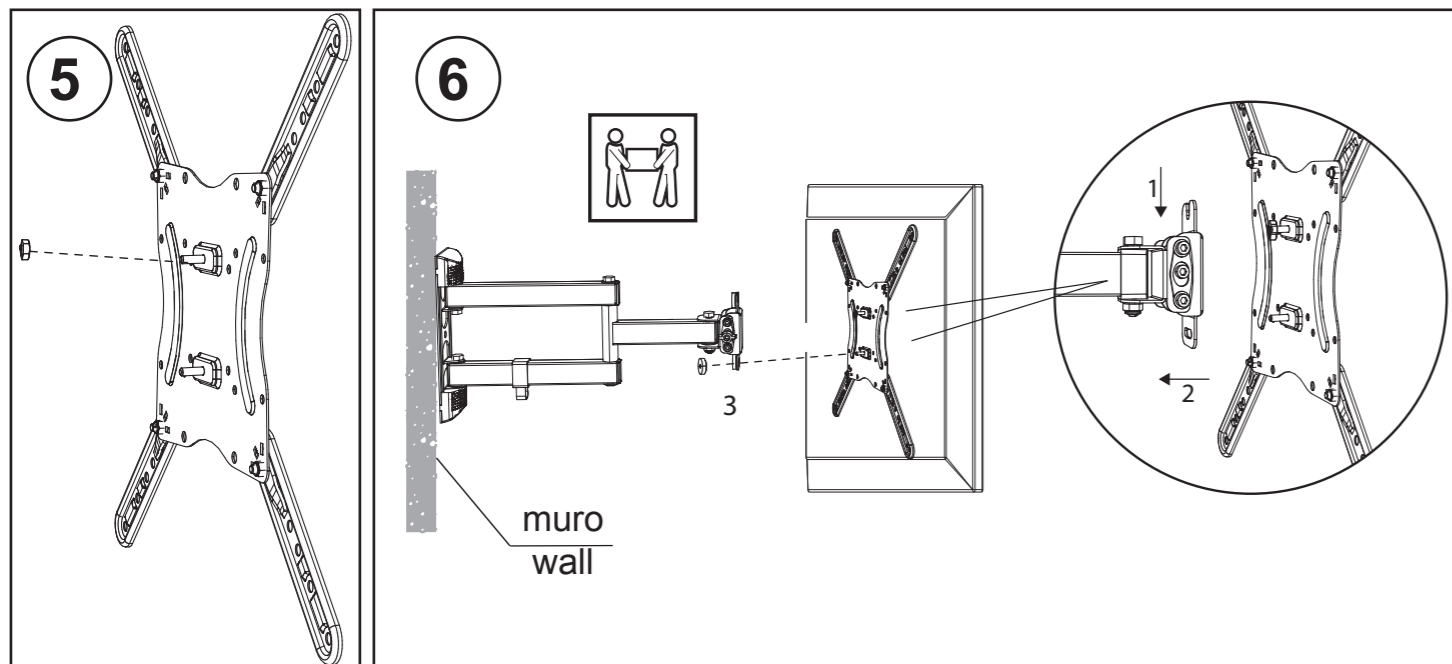
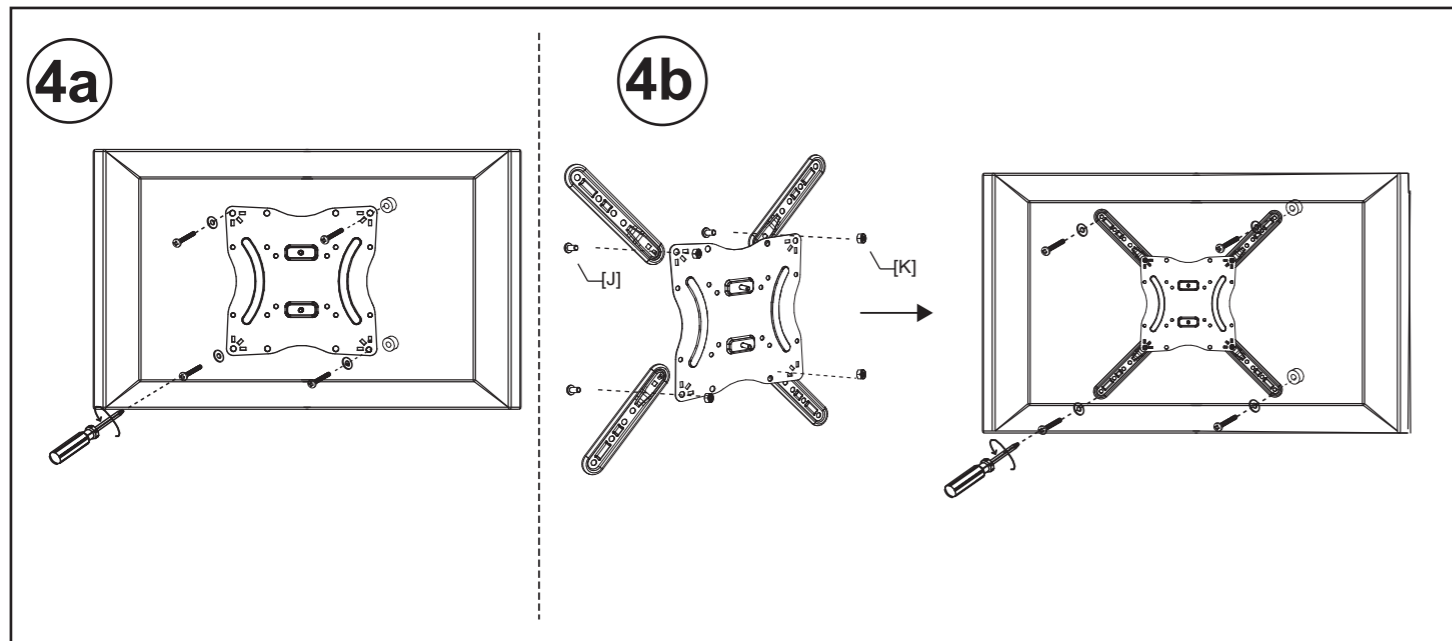

Dopo aver scelto la zona d'installazione del supporto TV assicurarsi che il peso della TV non ecceda quello indicato e che la parete sia di calcestruzzo o mattoni pieni. Per le pareti di altri materiali consultare un installatore di vostra fiducia.

Nel caso di pareti in calcestruzzo o mattoni pieni procedere come segue:

Appoggiare la base del supporto sul muro come indicato in figura (foro aperto verso l'alto, foro ovale verso il basso), segnare con una matita i fori utilizzando una livella per installare il prodotto in posizione perfettamente verticale (Fig.1). Si consiglia di iniziare effettuando un foro di 8 mm ed, in seguito, allargarlo a 10 mm con profondità 60 mm (Fig.2). Inserire i tasselli e fissare la base con viti e rondelle utilizzando un giravite (Fig.3).

Individuare sul retro del TV i fori predisposti dal costruttore per il fissaggio e, a seconda del tipo di foratura della propria TV, predisporre la piastra di attacco. In caso fosse necessario, applicare le alette come indicato nelle figure 4a e 4b. Posizionare la piastra sul retro della TV ed avvitare, se necessario utilizzando i distanziali, come indicato nelle figure.

Avvitare per circa 1 cm il dado alla vite superiore della piastra di attacco (fig. 5).

Se tutto è stato eseguito correttamente prendere la TV e far coincidere le due viti della piastra di attacco con la scanalatura in alto della base di aggancio e con il foro in basso (fig.6). Avvitare bene e con attenzione i 2 dadi di regolazione sulle 2 viti in modo da bloccare la TV. Utilizzare la brugola per allentare i bulloni e definire l'inclinazione della TV, quindi bloccarli nuovamente (Fig.7).

In caso dopo il montaggio la TV non risultasse perfettamente orizzontale è possibile correggere il disallineamento allentando leggermente i dadi della piastra di aggancio e ruotando la TV nel foro inferiore (+/-3° max). Bloccare quindi nuovamente i dadi in modo che la TV risulti orizzontale.

AVVERTENZE !

Questo prodotto contiene piccole parti, durante il montaggio assicurarsi di tenere i componenti fuori dalla portata dei bambini. Rispettare sempre il carico massimo indicato per il prodotto. Non idoneo ad ambienti esterni.

Per la pulizia utilizzare un panno asciutto morbido. Il fabbricante non si assume alcuna responsabilità per anomalie dovute ad un impiego diverso da quello indicato nelle istruzioni. Lo scontrino fiscale o la fattura di acquisto sono gli unici documenti che danno diritto alla garanzia e devono essere presentati al momento della richiesta di intervento.

La Europe net s.r.l. garantisce che, in caso di difetti causati da errori di produzione o difetti del materiale, il prodotto verrà riparato o, se necessario, sostituito gratuitamente. Dalla garanzia è esplicitamente esclusa la normale usura.

La garanzia decade in caso di:

- Montaggio, utilizzo non appropriato o peso superiore a quello indicato
- Rottura delle viti di fissaggio della base dovuta ad un'eccessiva torsione con avvitatore elettrico
- In caso siano state apportate modifiche al prodotto.
- Il difetto sia imputabile a cause esterne (agenti atmosferici, temperature troppo basse o troppo alte, solventi, agenti chimici, graffiature).

BR-LED 41 V2 - ASSEMBLY INSTRUCTIONS

After choosing the installation area for the TV mount, make sure that the weight of the TV does not exceed the indicated weight and that the wall is made of concrete or solid brick. For walls made of other materials, consult an installer you trust.

In case of concrete or solid brick walls, proceed as follows:

Place the support base on the wall as shown in the figure (open hole upwards, oval hole downwards), mark the holes with a pencil using a spirit level to install the product in a perfectly vertical position (Fig.1). We recommend starting with an 8 mm hole and then enlarging it to 10 mm with a depth of 60 mm (Fig.2). Insert the dowels and fix the base with screws and washers using a screwdriver (Fig.3).

Locate the holes on the back of the TV provided by the manufacturer for fixing and, depending on the type of holes in your TV, prepare the mounting plate. If necessary, apply the tabs as shown in Figs. 4a and 4b. Place the plate on the back of the TV and screw it on, if necessary using the spacers, as shown in the figures.

Screw the nut onto the upper screw of the mounting plate by approx. 1 cm (Fig. 5).

If everything has been done correctly take the TV set and align the two screws of the mounting plate with the groove at the top of the mounting base and the hole at the bottom (Fig. 6). Tighten the two adjusting nuts carefully on the two screws to lock the TV set. Use the Allen key to loosen the bolts and set the TV set tilt, then lock them again (Fig.7).

If the TV set is not perfectly horizontal after installation, you can correct the misalignment by slightly loosening the nuts on the mounting plate and rotating the TV set in the lower hole (+/-3° max). Then retighten the nuts so that the TV is horizontal.

WARNING !

This product contains small parts, be sure to keep the components out of the reach of children during assembly. Always observe indicated maximum load. Not suitable for outdoor use.

Use a soft dry cloth for cleaning. The manufacturer does not accept any liability for faults caused by use other than that indicated in the instructions.

Tax receipt or purchase invoice are the only documents giving entitlement to the guarantee and must be presented at the time of application.

Europe net s.r.l. guarantees that, in case of defects caused by production errors or material defects, the product will be repaired or, if necessary, replaced free of charge.

Normal wear and tear is explicitly excluded from the warranty.

The warranty is void in case of:

- Assembly, improper use or weight exceeding the indicated weight
- Breakage of the base fixing screws due to excessive torsion with electric screwdriver
- Modification of the product
- Defects due by external causes (atmospheric agents, too low or too high temperatures, solvents, chemical agents, scratches).

BR-LED 41 V2 - NOTICE ET INSTRUCTIONS DE MONTAGE

Après avoir choisi la zone d'installation du support TV, assurez-vous que le poids du téléviseur ne dépasse pas le poids indiqué et que le mur est en béton ou en briques solides. Pour les murs constitués d'autres matériaux, consultez un installateur de confiance.

Dans le cas de murs en béton ou en briques pleines, procédez comme suit :

Placez la base de support sur le mur comme indiqué sur la figure (trou ouvert vers le haut, trou ovale vers le bas), marquez les trous avec un crayon à l'aide d'un niveau à bulle pour installer le produit dans une position parfaitement verticale (Fig.1). Il est conseillé de commencer par un trou de 8 mm et de l'agrandir ensuite à 10 mm avec une profondeur de 60 mm (Fig.2). Insérez les chevilles et fixer la base avec des vis et des rondelles à l'aide d'un tournevis (Fig.3).

Localiser les trous de fixation prévus par le fabricant à l'arrière du téléviseur et, selon le type de trous de votre téléviseur, préparez la plaque de montage. Si nécessaire, appliquez les languettes comme indiqué sur les figures 4a et 4b. Placez la plaque à l'arrière du téléviseur et vissez-la, si nécessaire, utilisez des entretoises, comme indiqué sur les figures.

Vissez l'écrou sur la vis supérieure de la plaque de montage d'environ 1 cm (Fig. 5).

Si tout a été fait correctement, prenez le téléviseur et alignez les deux vis de la plaque de montage avec la rainure en haut de la base de montage et le trou en bas (Fig. 6). Serrez soigneusement les deux écrous de réglage sur les deux vis pour bloquer le téléviseur. Utilisez la clé Allen pour desserrer les boulons et régler l'inclinaison du téléviseur, puis bloquez-les à nouveau (Fig.7).

Si le téléviseur n'est pas parfaitement horizontal après l'installation, vous pouvez corriger le désalignement en desserrant légèrement les écrous de la plaque de montage et en faisant pivoter le téléviseur dans le trou inférieur (+/-3° maximum). Resserrez ensuite les écrous de manière à ce que le téléviseur soit horizontal.

ATTENTION !

Ce produit contient de petites pièces, veillez à garder les composants pendant l'assemblage hors de portée des enfants. Respectez toujours la charge maximale indiquée. Ne convient pas à une utilisation en extérieur.

Utilisez un chiffon doux et sec pour le nettoyage. Le fabricant n'accepte aucune responsabilité pour les défauts causés par une utilisation autre que celle indiquée dans les instructions.

Le reçu fiscal ou la facture d'achat sont les seuls documents donnant droit à la garantie et doivent être présentés au moment de la demande. Europe net s.r.l. garantit qu'en cas de défauts causés par des erreurs de production ou des défauts matériels, le produit sera réparé ou, si nécessaire, remplacé gratuitement. L'usure normale est explicitement exclue de la garantie.

La garantie est nulle en cas de :

- Assemblage, utilisation inappropriée ou poids supérieur au poids indiqué
- Rupture des vis de fixation de la base en raison d'une torsion excessive avec un tournevis électrique
- Modification du produit
- Défauts dus à des causes extérieures (agents atmosphériques, températures trop basses ou trop élevées, solvants, agents chimiques, rayures)

BR-LED 41 V2 - ΟΔΗΓΙΕΣ ΣΥΝΑΡΜΟΛΟΓΗΣΗΣ

Αφού επιλέξετε τον χώρο τοποθέτησης της βάσης τηλεόρασης, βεβαιωθείτε ότι το βάρος της τηλεόρασης δεν υπερβαίνει το αναγραφόμενο βάρος και ότι ο τοίχος είναι κατασκευασμένος από σκυρόδεμα ή συμπαγές τούβλο. Για τοίχους από άλλα υλικά, συμβουλευτείτε έναν εγκαταστάτη που εμπιστεύεστε.

Σε περίπτωση τοίχων από σκυρόδεμα ή συμπαγή τούβλα, προχωρήστε ως εξής:

Τοποθετήστε τη βάση στήριξης στον τοίχο όπως φαίνεται στο σχήμα (ανοικτή οπή προς τα πάνω, οβάλ οπή προς τα κάτω), σημαδέψτε τις οπές με μολύβι χρησιμοποιώντας ένα αλφάδι για να εγκαταστήσετε το προϊόν σε απόλυτα κάθετη θέση (Εικ. 1). Συνιστούμε να ξεκινήσετε με μια οπή 8 mm και στη συνέχεια να τη διευρύνετε σε 10 mm με βάθος 60 mm (Εικ.2). Τοποθετήστε τα ούπα και στερεώστε τη βάση με βίδες και ροδέλες χρησιμοποιώντας ένα κατσαβίδι (Εικ.3).

Εντοπίστε τις οπές στο πίσω μέρος της τηλεόρασης που προβλέπονται από τον κατασκευαστή για τη στερέωση και, ανάλογα με τον τύπο των οπών της τηλεόρασής σας, προετοιμάστε την πλάκα στερέωσης.

Εάν είναι απαραίτητο, εφαρμόστε τις γλωττίδες όπως φαίνεται στις Εικ. 4a και 4b. Τοποθετήστε την πλάκα στο πίσω μέρος της τηλεόρασης και βιδώστε την, εάν είναι απαραίτητο, χρησιμοποιώντας τους αποστάτες, όπως φαίνεται στις εικόνες.

Βιδώστε το παξιμάδι στην επάνω βίδα της πλάκας τοποθέτησης κατά 1 cm περίπου (Εικ. 5).

Εάν όλα έχουν γίνει σωστά, πάρτε την τηλεόραση και ευθυγραμμίστε τις δύο βίδες της πλάκας τοποθέτησης με την εγκοπή στο επάνω μέρος της βάσης τοποθέτησης και την οπή στο κάτω μέρος (Εικ. 6). Σφίξτε προσεκτικά τα δύο παξιμάδια ρύθμισης στις δύο βίδες για να ασφαλίσετε την τηλεόραση. χρησιμοποιήστε το κλειδί Allen για να χαλαρώσετε τις βίδες και να ρυθμίσετε την κλίση της τηλεόρασης και, στη συνέχεια, να τις ασφαλίσετε ξανά (Εικ. 7).

Εάν η τηλεόραση δεν είναι απόλυτα οριζόντια μετά την εγκατάσταση, μπορείτε να διορθώσετε την κακή ευθυγράμμιση χαλαρώνοντας ελαφρώς τα παξιμάδια στην πλάκα τοποθέτησης και περιστρέφοντας την τηλεόραση στην κάτω οπή (+/-3° το πολύ). Στη συνέχεια, σφίξτε ξανά τα παξιμάδια ώστε η τηλεόραση να είναι οριζόντια.

ΠΡΟΕΙΔΟΠΟΙΗΣΕΙΣ!

Αυτό το προϊόν περιέχει μικρά εξαρτήματα, βεβαιωθείτε ότι κατά τη συναρμολόγηση τα εξαρτήματα είναι μακριά από παιδιά. Τηρείτε πάντα το αναγραφόμενο μέγιστο φορτίο. Δεν είναι κατάλληλο για χρήση σε εξωτερικούς χώρους.

Χρησιμοποιήστε ένα μαλακό στεγνό πανί για τον καθαρισμό. Ο κατασκευαστής δεν αναλαμβάνει καμία ευθύνη για βλάβες που προκαλούνται από χρήση διαφορετική από αυτή που αναφέρεται στις οδηγίες.

Η φορολογική απόδειξη ή το τιμολόγιο αγοράς είναι τα μόνα έγγραφα που παρέχουν δικαίωμα στην εγγύηση και πρέπει να προσκομίζονται κατά την υποβολή της αίτησης. Η Europe net s.r.l. εγγυάται ότι, σε περίπτωση ελαττωμάτων που οφείλονται σε σφάλματα παραγωγής ή σε ελαττώματα υλικού, το προϊόν θα επισκευαστεί ή, αν χρειαστεί, θα αντικατασταθεί δωρεάν.

Η φυσιολογική φθορά εξαιρείται ρητά από την εγγύηση. Η εγγύηση είναι άκυρη σε περίπτωση:

- Συναρμολόγηση, ακατάλληλη χρήση ή βάρος που υπερβαίνει το αναγραφόμενο βάρος
- Σπάσιμο των βιδών στερέωσης της βάσης λόγω υπερβολικής στρέψης με ηλεκτρικό κατσαβίδι
- Τροποποίηση του προϊόντος

- Ελαττώματα που οφείλονται σε εξωτερικές αιτίες (ατμοσφαιρικοί παράγοντες, πολύ χαμηλές ή πολύ υψηλές θερμοκρασίες, διαλύτες, χημικοί παράγοντες, γρατζουνιές).

BR-LED 41 v2 - CONSEJOS E INSTRUCCIONES DE MONTAJE

Tras elegir la zona de instalación del soporte para televisor, asegúrese de que el peso del televisor no supere el indicado y de que la pared sea de hormigón o ladrillo macizo. Para paredes de otros materiales, consulte a un instalador de su confianza.

En caso de paredes de hormigón o ladrillo macizo, proceda como se indica a continuación:

Coloque la base de apoyo en la pared como se indica en la figura (agujero abierto hacia arriba, agujero ovalado hacia abajo), marque los agujeros con un lápiz utilizando un nivel de burbuja para instalar el producto en posición perfectamente vertical (Fig.1). Se recomienda empezar con un orificio de 8 mm y luego ampliarlo a 10 mm con una profundidad de 60 mm (Fig.2). Inserte los tacos y fije la base con tornillos y arandelas utilizando un destornillador (Fig.3).

Localice en la parte posterior del televisor los orificios previstos por el fabricante para la fijación y, en función del tipo de orificios de su televisor, prepare la placa de montaje. Si es necesario, aplique las lengüetas como se muestra en las Figs. 4a y 4b. Coloque la placa en la parte posterior del televisor y atorníllela, si es necesario utilizando los separadores, tal y como se muestra en las figuras.

Atornille la tuerca en el tornillo superior de la placa de montaje aproximadamente 1 cm (Fig. 5).

Si todo se ha hecho correctamente, coja el televisor y alinee los dos tornillos de la placa de montaje con la ranura de la parte superior de la base de montaje y el orificio de la parte inferior (fig. 6). Apriete con cuidado las dos tuercas de ajuste de los dos tornillos para bloquear el televisor. Utilice la llave Allen para aflojar los tornillos y ajustar la inclinación del televisor, luego vuelva a bloquearlos (Fig.7).

Si el televisor no queda perfectamente horizontal después de la instalación, puede corregir la desalineación aflojando ligeramente las tuercas de la placa de montaje y girando el televisor en el orificio inferior (+/-3° como máximo). A continuación, vuelva a apretar las tuercas para que el televisor quede horizontal.

¡ADVERTENCIA!

Este producto contiene piezas pequeñas, asegúrese de mantener los componentes fuera del alcance de los niños durante el montaje. Observe siempre la carga máxima indicada. No es apto para su uso en exteriores.

Utilice un paño suave y seco para la limpieza. El fabricante no se hace responsable de los fallos causados por un uso distinto al indicado en las instrucciones.

El recibo de impuestos o la factura de compra son los únicos documentos que dan derecho a la garantía y deben presentarse en el momento de la solicitud. Europe net s.r.l. garantiza que, en caso de defectos causados por errores de producción o defectos materiales, el producto será reparado o, si es necesario, sustituido gratuitamente.

El desgaste normal está explícitamente excluido de la garantía.

La garantía se anula en caso de:

- Montaje, uso inadecuado o peso superior al indicado
- Rotura de los tornillos de fijación de la base debido a la excesiva torsión con un destornillador eléctrico
- Modificación del producto

- Defectos debidos a causas externas (agentes atmosféricos, temperaturas demasiado bajas o altas, disolventes, agentes químicos, arañazos).

INSTRUÇÕES PARA A MONTAGEM BR-LED 41 v2

Depois de escolher a área de instalação do suporte para TV, certifique-se de que o peso da TV não excede o peso indicado e que a parede é de betão ou tijolo sólido. Para paredes feitas de outros materiais, consulte um instalador da sua confiança.

No caso de paredes de betão ou de tijolo maciço, proceda da seguinte forma:

Colocar a base de apoio na parede como indicado na figura (orifício aberto para cima, orifício oval para baixo), marcar os orifícios com um lápis utilizando um nível de bolha de ar para instalar o produto numa posição perfeitamente vertical (Fig.1). Recomendamos que comece com um furo de 8 mm e que o aumente para 10 mm com uma profundidade de 60 mm (Fig.2). Insira as cavilhas e fixe a base com parafusos e anilhas utilizando uma chave de fendas (Fig.3).

Localize na parte de trás do televisor os orifícios de fixação previstos pelo fabricante e, consoante o tipo de orifícios do seu televisor, prepare a placa de montagem. Colocar a placa na parte de trás do televisor e aparafusá-la, se necessário utilizando os espaçadores, como indicado nas figuras. Aparafusar a porca no parafuso superior da placa de montagem em cerca de 1 cm (Fig. 5).

Se tudo tiver sido feito corretamente, pegue no televisor e alinhe os dois parafusos da placa de montagem com a ranhura na parte superior da base de montagem e o orifício na parte inferior (Fig. 6). Aperte cuidadosamente as duas porcas de ajuste nos dois parafusos para bloquear o televisor. Utilize a chave Allen para desapertar os parafusos e ajustar a inclinação do televisor e, em seguida, volte a bloqueá-los (Fig. 7).

Se o televisor não estiver perfeitamente horizontal após a instalação, pode corrigir o desalinhamento desapertando ligeiramente as porcas da placa de montagem e rodando o televisor no orifício inferior (+/-3° no máximo). Em seguida, volte a apertar as porcas de modo a que o televisor fique na horizontal.

ADVERTÊNCIA !

Este produto contém pequenas peças, certifique-se de manter os componentes fora do alcance das crianças durante a montagem. Observar sempre a carga máxima indicada. Não adequado para utilização no exterior.

Utilizar um pano macio e seco para a limpeza. O fabricante não aceita qualquer responsabilidade por avarias causadas por uma utilização diferente da indicada nas instruções.

Recibo do imposto ou factura de compra são os únicos documentos que dão direito à garantia e devem ser apresentados no momento da candidatura. Europe net s.r.l. garante que, em caso de defeitos causados por erros de produção ou defeitos materiais, o produto será reparado ou, se necessário, substituído gratuitamente.

O desgaste normal é explicitamente excluído da garantia.

A garantia é nula em caso de:

- Montagem, utilização inadequada ou peso superior ao peso indicado
- Quebra dos parafusos de fixação da base devido à torção excessiva com chave de fendas eléctrica
- Modificação do produto

- Defeitos devidos por causas externas (agentes atmosféricos, temperaturas demasiado baixas ou demasiado altas, solventes, agentes químicos, riscos).

