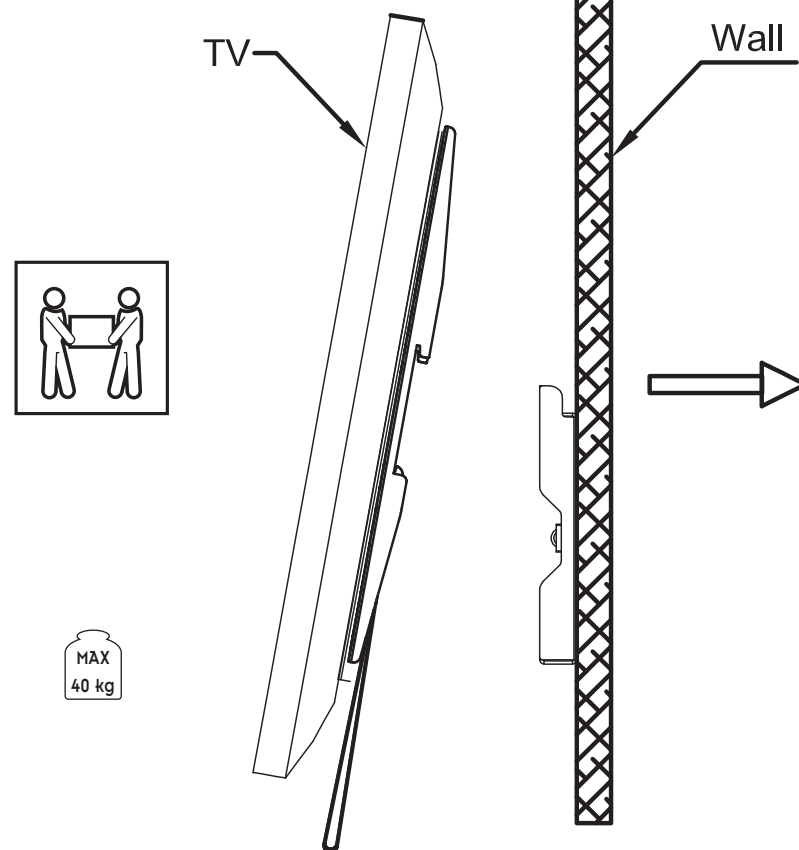
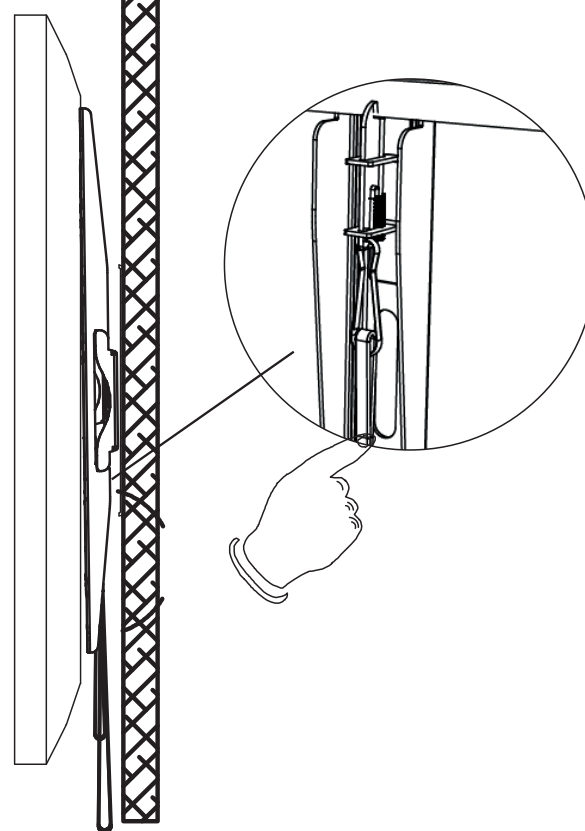
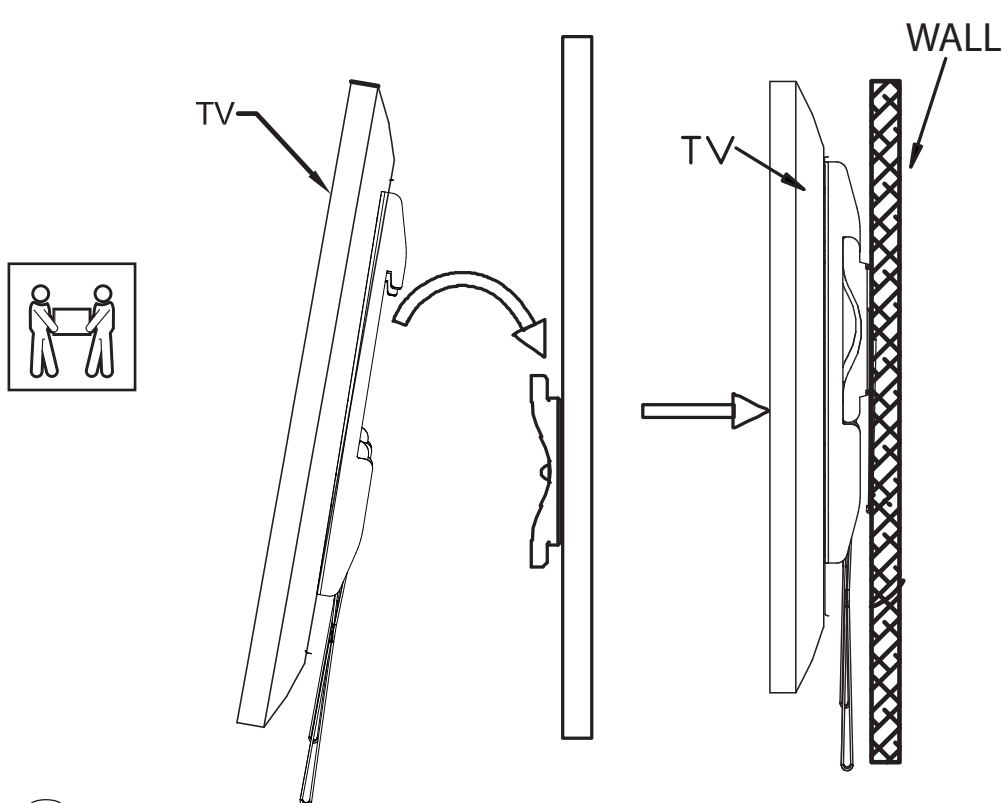
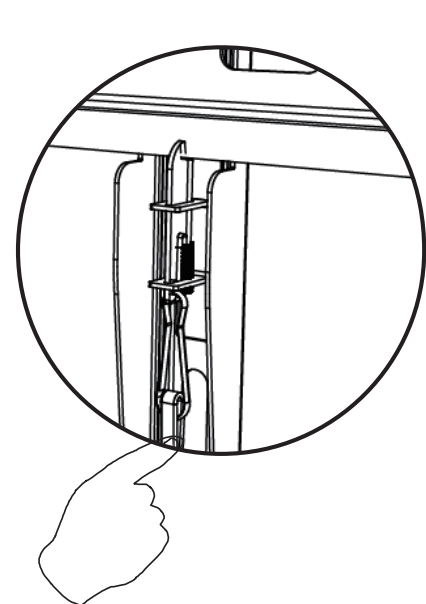

Fig. 3a**Fig. 4a****Fig. 3b****Fig. 4b****ISTRUZIONI DI MONTAGGIO QUADRO 2 v2**

Dopo aver scelto la zona d'installazione del supporto TV assicurarsi che il peso della TV non ecceda quello indicato e che la parete sia di calcestruzzo o mattoni pieni. Per le pareti di altri materiali consultare un installatore di vostra fiducia.

Nel caso di pareti in calcestruzzo o mattoni pieni si può procedere come segue:

Individuare dove collocare la TV e quindi dove fissare la base. Individuata l'area segnare con una matita i fori utilizzando la livella per installare il prodotto in posizione perfettamente orizzontale (Fig.1).

Si consiglia di iniziare effettuando un foro di 8mm ed, in seguito, allargarlo ad 10 mm con profondità 60 mm. Inserire i tasselli e fissare la base con viti e rondelle utilizzando un giravite.

Prendere i 2 montanti più adatti per la propria TV, quindi collocarli sopra i fori, avvitarli e stringere con le rondelle e le viti fornite, se necessario utilizzare i distanziali (Fig. 2a/2b).

Se tutto è stato eseguito correttamente si può ora collocare il tv con le relative staffe già fissate. Prendere il TV e agganciare i becchi dei due montanti sulla base (fig.3a/3b).

Per evitare un possibile sganciamento del TV, procedete come segue: Tirare con delicatezza verso il basso le due cordicelle in modo che il blocco a molla si agganci alla barra orizzontale.(fig.4a/4b).

AVVERTENZE !

Questo prodotto contiene piccole parti, durante il montaggio assicurarsi di tenere i componenti fuori dalla portata dei bambini. Rispettare sempre il carico massimo indicato per il prodotto. Non idoneo ad ambienti esterni.

Per la pulizia utilizzare un panno asciutto morbido. Il fabbricante non si assume alcuna responsabilità per anomalie dovute ad un impiego diverso da quello indicato nelle istruzioni.

Lo scontrino fiscale o la fattura di acquisto sono gli unici documenti che danno diritto alla garanzia e devono essere presentati al momento della richiesta di intervento. La Europe net s.r.l. garantisce che, in caso di difetti causati da errori di produzione o difetti del materiale, il prodotto verrà riparato o, se necessario, sostituito gratuitamente. Dalla garanzia è esplicitamente esclusa la normale usura.

La garanzia decade in caso di:

- Montaggio, utilizzo non appropriato o peso superiore a quello indicato
- Rottura delle viti di fissaggio della base dovuta ad un'eccessiva torsione con avvitatore elettrico
- In caso siano state apportate modifiche al prodotto.
- Il difetto sia imputabile a cause esterne (agenti atmosferici, temperature troppo basse o troppo alte, solventi, agenti chimici, graffiature).

QUADRO 2 v2 MOUNTING INSTRUCTIONS

After choosing the installation area of the LCD/Plasma TV stand, make sure that the weight of the TV does not exceed maximum load and that the wall is made of concrete or solid brick. For walls made of other materials, consult an installer of your trust.

In case of concrete or solid brick walls, proceed as follows:

Locate where to place the TV and then where to fix the base. Having identified the area, mark the holes with a pencil using the spirit level to install the product in a perfectly horizontal position (Fig.1).

We recommend you start by drilling an 8 mm hole and then enlarge it to 10 mm with a depth of 60 mm. Insert dowels and secure the base with screws and washers using a screwdriver.

Take the 2 uprights most suitable for your TV, then place them over the holes, screw in and tighten with the washers and screws provided, if necessary use spacers (Fig. 2a/2b).

If everything has been done correctly, you can now place the TV set with its brackets already attached. Take the TV and hook the beaks of the two uprights onto the base (fig.3a/3b).

To prevent the TV from coming loose, proceed as follows: Gently pull the two cords downwards so that the spring lock engages with the horizontal bar. (fig.4a/4b).

WARNING !

This product contains small parts, be sure to keep the components out of the reach of children during assembly. Always observe indicated maximum load. Not suitable for outdoor use.

Use a soft dry cloth for cleaning. The manufacturer does not accept any liability for faults caused by use other than that indicated in the instructions.

Tax receipt or purchase invoice are the only documents giving entitlement to the guarantee and must be presented at the time of application.

Europe net s.r.l. guarantees that, in case of defects caused by production errors or material defects, the product will be repaired or, if necessary, replaced free of charge.

Normal wear and tear is explicitly excluded from the warranty.

The warranty is void in case of:

- Assembly, improper use or weight exceeding the indicated weight
- Breakage of the base fixing screws due to excessive torsion with electric screwdriver
- Modification of the product
- Defects due by external causes (atmospheric agents, too low or too high temperatures, solvents, chemical agents, scratches).

INSTRUCTIONS DE MONTAGE QUADRO 2 v2

Après avoir choisi la zone d'installation du support pour téléviseur LCD/Plasma, assurez-vous que le poids du téléviseur ne dépasse pas la charge maximale indiquée dans les instructions et que le mur est en béton ou en brique solide. Pour les murs en d'autres matériaux, consultez un installateur de confiance.

Dans le cas de murs en béton ou en briques pleines, procédez comme suit :

Repérez l'endroit où vous souhaitez placer le téléviseur, puis l'endroit où vous souhaitez fixer la base.

Après avoir identifié la zone, marquez les trous avec un crayon en utilisant le niveau à bulle pour installer le produit dans une position parfaitement horizontale (Fig.1).

Nous vous recommandons de commencer par percer un trou de 8 mm, puis de l'agrandir à 10 mm avec une profondeur de 60 mm. Insérez les chevilles et fixez la base avec des vis et des rondelles à l'aide d'un tournevis.

Prenez les 2 montants les plus adaptés à votre téléviseur, puis placez-les sur les trous, vissez et serrez avec les rondelles et les vis fournies, si nécessaire utilisez des entretoises (Fig. 2a/2b).

Si tout a été fait correctement, vous pouvez maintenant placer le téléviseur avec ses supports déjà fixés. Prenez le téléviseur et accrochez les becques des deux montants à la base (fig.3a/3b).

Pour éviter que le téléviseur ne se détache, procédez comme suit: Tirez doucement les deux cordons vers le bas de manière à ce que le verrou à ressort s'enclenche dans la barre horizontale (Fig.4a/4b)

ATTENTION !

Ce produit contient de petites pièces, veillez à garder les composants pendant l'assemblage hors de portée des enfants. Respectez toujours la charge maximale indiquée. Ne convient pas à une utilisation en extérieur.

Utilisez un chiffon doux et sec pour le nettoyage. Le fabricant n'accepte aucune responsabilité pour les défauts causés par une utilisation autre que celle indiquée dans les instructions.

Le reçu fiscal ou la facture d'achat sont les seuls documents donnant droit à la garantie et doivent être présentés au moment de la demande.

Europe net s.r.l. garantit qu'en cas de défauts causés par des erreurs de production ou des défauts matériels, le produit sera réparé ou, si nécessaire, remplacé gratuitement.

L'usure normale est explicitement exclue de la garantie.

La garantie est nulle en cas de :

- Assemblage, utilisation inappropriée ou poids supérieur au poids indiqué
- Rupture des vis de fixation de la base en raison d'une torsion excessive avec un tournevis électrique
- Modification du produit
- Défauts dus à des causes extérieures (agents atmosphériques, températures trop basses ou trop élevées, solvants, agents chimiques, rayures).

QUADRO 2 v2 - ΟΔΗΓΙΕΣ ΣΥΝΑΡΜΟΛΟΓΗΣΗΣ

Αφού επιλέξετε τον χώρο τοποθέτησης της βάσης τηλεόρασης, βεβαιωθείτε ότι το βάρος της τηλεόρασης δεν υπερβαίνει το αναγραφόμενο βάρος και ότι ο τοίχος είναι κατασκευασμένος από σκυρόδεμα ή συμπαγές τούβλο. Για τοίχους από άλλα υλικά, συμβουλευτείτε έναν εγκαταστάτη που εμπιστεύεστε.

Σε περίπτωση τοίχων από σκυρόδεμα ή συμπαγή τούβλα, προχωρήστε ως εξής:

Εντοπίστε πού θα τοποθετήσετε την τηλεόραση και, στη συνέχεια, πού θα στερεώσετε τη βάση.

Αφού εντοπίσετε την περιοχή, σημαδέψτε τις οπές με μολύβι χρησιμοποιώντας το αλφάδι για να εγκαταστήσετε το προϊόν σε απόλυτα οριζόντια θέση (Εικ. 1).

Σας συνιστούμε να ξεκινήσετε με τη διάτρηση μιας οπής 8 mm και στη συνέχεια να τη διευρύνετε στα 10 mm με βάθος 60 mm. Τοποθετήστε πείρους και στερεώστε τη βάση με βίδες και ροδέλες χρησιμοποιώντας ένα κατασβίδι.

Πάρτε τους 2 ορθοστάτες που είναι πιο κατάλληλοι για την τηλεόρασή σας, στη συνέχεια τοποθετήστε τους πάνω στις οπές, βιδώστε και σφίξτε τους με τις παρεχόμενες ροδέλες και βίδες, εάν είναι απαραίτητο χρησιμοποιήστε αποστάτες (Εικ. 2α/2β).

Εάν όλα έχουν γίνει σωστά, μπορείτε τώρα να τοποθετήσετε την τηλεόραση με τα στηρίγματά της ήδη στερεωμένα. Πάρτε την τηλεόραση και αγκιστρώστε τα ράμφη των δύο ορθοστατών στη βάση (εικ. 3α/3β).

Για να αποτρέψετε την αποκόλληση της τηλεόρασης, προχωρήστε ως εξής: Τραβήξτε απαλά τα δύο καλώδια προς τα κάτω, έτσι ώστε η ελατηριωτή ασφάλεια να εμπλακεί στην οριζόντια ράβδο (εικ. 4α/4β).

ΠΡΟΕΙΔΟΠΟΙΗΣΕΙΣ!

Αυτό το προϊόν περιέχει μικρά εξαρτήματα, βεβαιωθείτε ότι κατά τη συναρμολόγηση τα εξαρτήματα είναι μακριά από παιδιά. Τηρείτε πάντα το αναγραφόμενο μέγιστο φορτίο.

Δεν είναι κατάλληλο για χρήση σε εξωτερικούς χώρους.

Χρησιμοποιήστε ένα μαλακό στεγνό πανί για τον καθαρισμό. Ο κατασκευαστής δεν αναλαμβάνει καμία ευθύνη για βλάβες που προκαλούνται από χρήση διαφορετική από αυτή που αναφέρεται στις οδηγίες.

Η φορολογική απόδειξη ή το τιμολόγιο αγοράς είναι τα μόνα έγγραφα που παρέχουν δικαίωμα στην εγγύηση και πρέπει να προσκομίζονται κατά την υποβολή της αίτησης.

H Europe net s.r.l. εγγυάται ότι, σε περίπτωση ελαττωμάτων που οφείλονται σε σφάλματα παραγωγής ή σε ελαττώματα υλικού, το προϊόν θα επισκευαστεί ή, αν χρειαστεί, θα αντικατασταθεί δωρεάν.

Η φυσιολογική φθορά εξαιρείται ρητά από την εγγύηση. Η εγγύηση είναι άκυρη σε περίπτωση:

- Συναρμολόγηση, ακατάλληλη χρήση ή βάρος που υπερβαίνει το αναγραφόμενο βάρος
- Σπάσιμο των βιδών στερέωσης της βάσης λόγω υπερβολικής στρέψης με ηλεκτρικό κατασβίδι
- Τροποποίηση του προϊόντος
- Ελαττώματα που οφείλονται σε εξωτερικές αιτίες (ατμοσφαιρικοί παράγοντες, πολύ χαμηλές ή πολύ υψηλές θερμοκρασίες, διαλύτες, χημικοί παράγοντες, γρατζουνιές).

INSTRUCCIONES PARA EL MONTAJE QUADRO 2 v2

Después de elegir el área de instalación del soporte del televisor de LCD/Plasma, asegúrese de que el peso del televisor no exceda la carga máxima y que la pared sea de hormigón o de ladrillo macizo. Para paredes de otros materiales, consulte con un instalador de su confianza.

En caso de paredes de hormigón o ladrillo macizo, proceda como se indica a continuación:

Localice dónde colocar el televisor y después dónde fijar la base.

Una vez identificada la zona, marque los orificios con un lápiz utilizando el nivel de burbuja para instalar el producto en posición perfectamente horizontal (Fig.1).

Le recomendamos que empiece taladrando un agujero de 8 mm y luego lo amplíe a 10 mm con una profundidad de 60 mm. Introduzca los tacos y fije la base con tornillos y arandelas utilizando un destornillador.

Coja los 2 montantes más adecuados para su televisor, colóquelos sobre los agujeros, atorníllelos y apriételes con las arandelas y tornillos suministrados, si es necesario utilice distanciadores (Fig. 2a/2b).

Si todo se ha hecho correctamente, ya puede colocar el televisor con los soportes ya fijados. Coja el televisor y enganche los picos de los dos montantes en la base (fig.3a/3b).

Para evitar que el televisor se suelte, proceda de la siguiente manera: Tire suavemente de los dos cables hacia abajo para que el cierre de resorte encaje en la barra horizontal.(fig.4a/4b).

¡ADVERTENCIA!

Este producto contiene piezas pequeñas, asegúrese de mantener los componentes fuera del alcance de los niños durante el montaje. Observe siempre la carga máxima indicada. No es apto para su uso en exteriores.

Utilice un paño suave y seco para la limpieza. El fabricante no se hace responsable de los fallos causados por un uso distinto al indicado en las instrucciones.

El recibo de impuestos o la factura de compra son los únicos documentos que dan derecho a la garantía y deben presentarse en el momento de la solicitud.

Europe net s.r.l. garantiza que, en caso de defectos causados por errores de producción o defectos materiales, el producto será reparado o, si es necesario, sustituido gratuitamente. El desgaste normal está explícitamente excluido de la garantía.

La garantía se anula en caso de:

- Montaje, uso inadecuado o peso superior al indicado
- Rotura de los tornillos de fijación de la base debido a la excesiva torsión con un destornillador eléctrico
- Modificación del producto
- Defectos debidos a causas externas (agentes atmosféricos, temperaturas demasiado bajas o altas, disolventes, agentes químicos, arañazos).

INSTRUÇÕES DE MONTAGEM QUADRO 2 v2

Depois de escolher a área de instalação do suporte LCD/Plasma TV, certifique-se de que o peso da TV não excede a carga máxima e que a parede é feita de betão ou tijolo maciço. Para paredes feitas de outros materiais, consulte um instalador da sua confiança.

No caso de paredes de betão ou de tijolo maciço, proceda da seguinte forma:

Localizar o local onde colocar o televisor e, em seguida, onde fixar a base.

Após ter identificado a zona, marcar os furos com um lápis utilizando o nível de bolha de ar para instalar o produto numa posição perfeitamente horizontal (Fig.1).

Recomendamos que comece por fazer um furo de 8 mm e depois aumente-o para 10 mm com uma profundidade de 60 mm. Introduzir as cavilhas e fixar a base com parafusos e anilhas utilizando uma chave de fendas.

Pegue nos 2 montantes mais adequados para o seu televisor, coloque-os sobre os orifícios, aparafuse e aperte com as anilhas e os parafusos fornecidos, se necessário utilize espaçadores (Fig. 2a/2b).

Se tudo tiver sido feito corretamente, pode agora colocar o televisor com os suportes já fixados. Pegue no televisor e enganche os bicos dos dois montantes na base (fig. 3a/3b).

Para evitar que o televisor se solte, proceda da seguinte forma: Puxe cuidadosamente os dois cabos para baixo, de modo a que o fecho de mola encaixe na barra horizontal (fig.4a/4b).

ADVERTÊNCIA !

Este produto contém pequenas peças, certifique-se de manter os componentes fora do alcance das crianças durante a montagem. Observar sempre a carga máxima indicada. Não adequado para utilização no exterior.

Utilizar um pano macio e seco para a limpeza. O fabricante não aceita qualquer responsabilidade por avarias causadas por uma utilização diferente da indicada nas instruções.

Recibo do imposto ou factura de compra são os únicos documentos que dão direito à garantia e devem ser apresentados no momento da candidatura.

Europe net s.r.l. garante que, em caso de defeitos causados por erros de produção ou defeitos materiais, o produto será reparado ou, se necessário, substituído gratuitamente. O desgaste normal é explicitamente excluído da garantia.

A garantia é nula em caso de:

- Montagem, utilização inadequada ou peso superior ao peso indicado
- Quebra dos parafusos de fixação da base devido à torção excessiva com chave de fendas eléctrica
- Modificação do produto
- Defeitos devidos por causas externas (agentes atmosféricos, temperaturas demasiado baixas ou demasiado altas, solventes, agentes químicos, riscos).

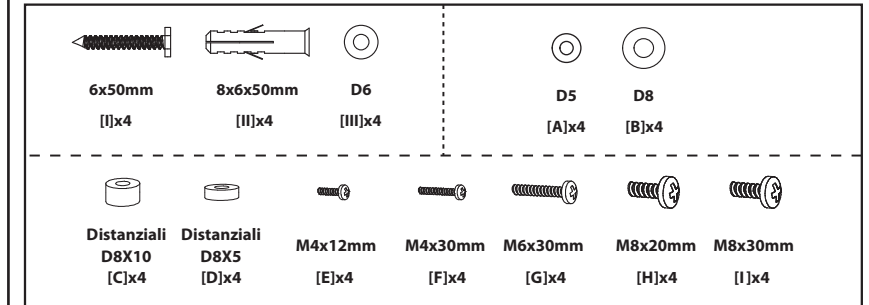
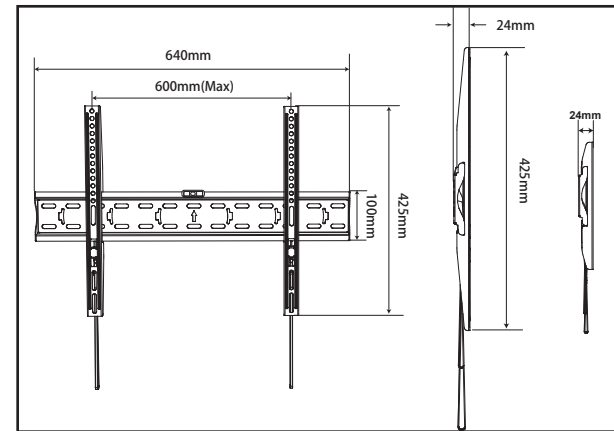

Fig. 1

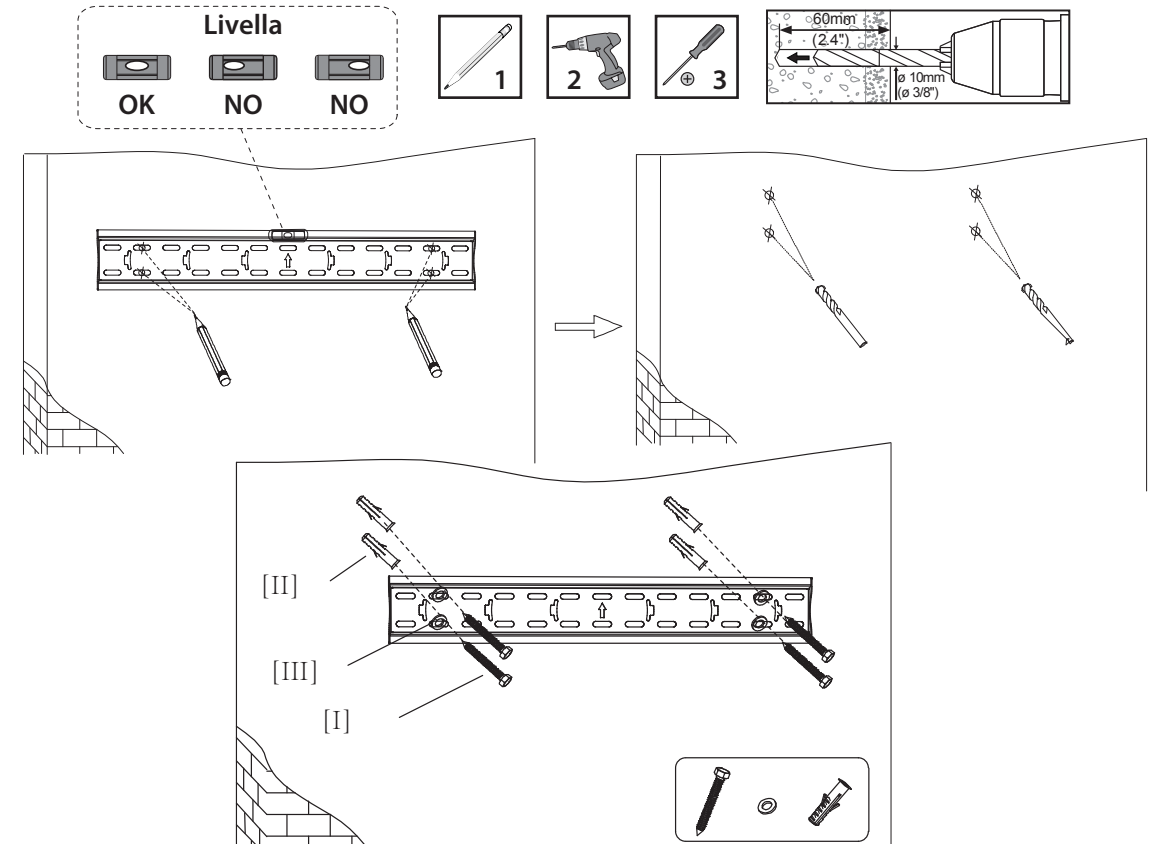

Fig. 2a

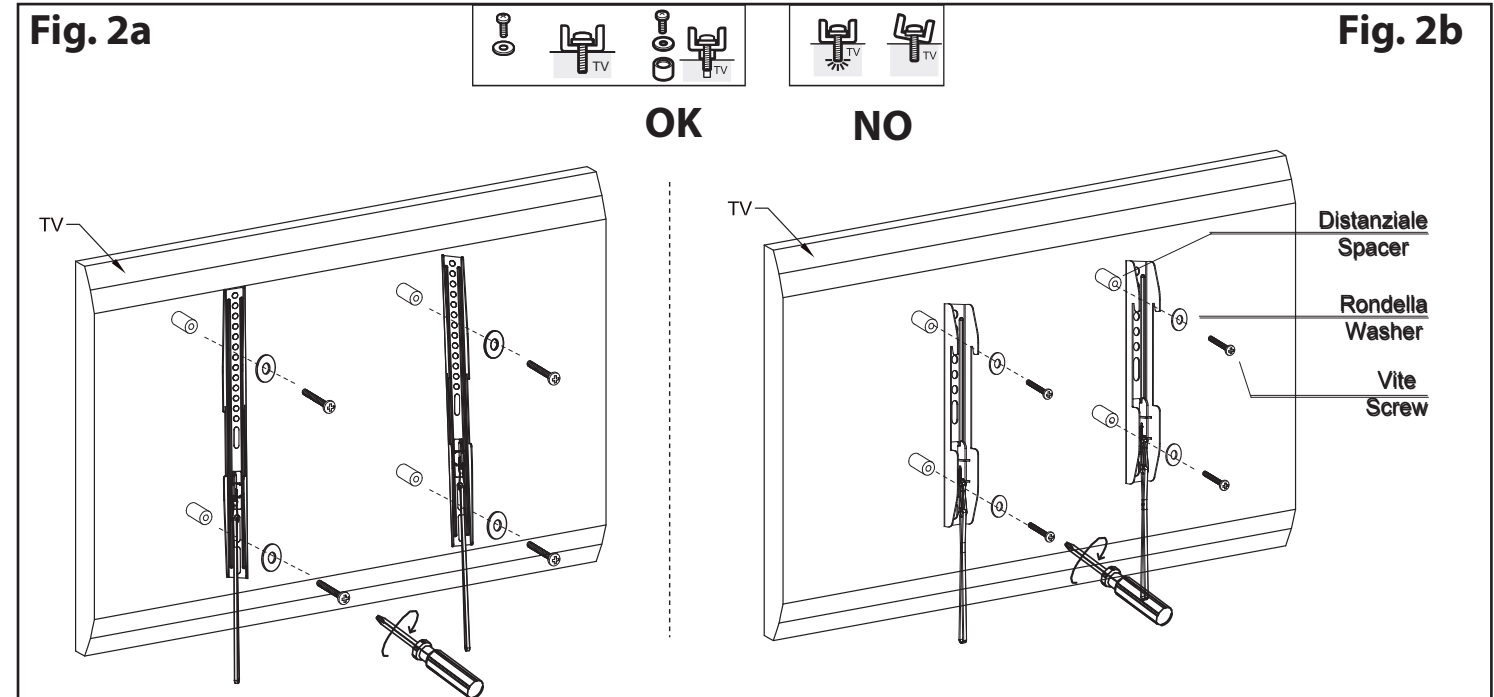

Fig. 2b